

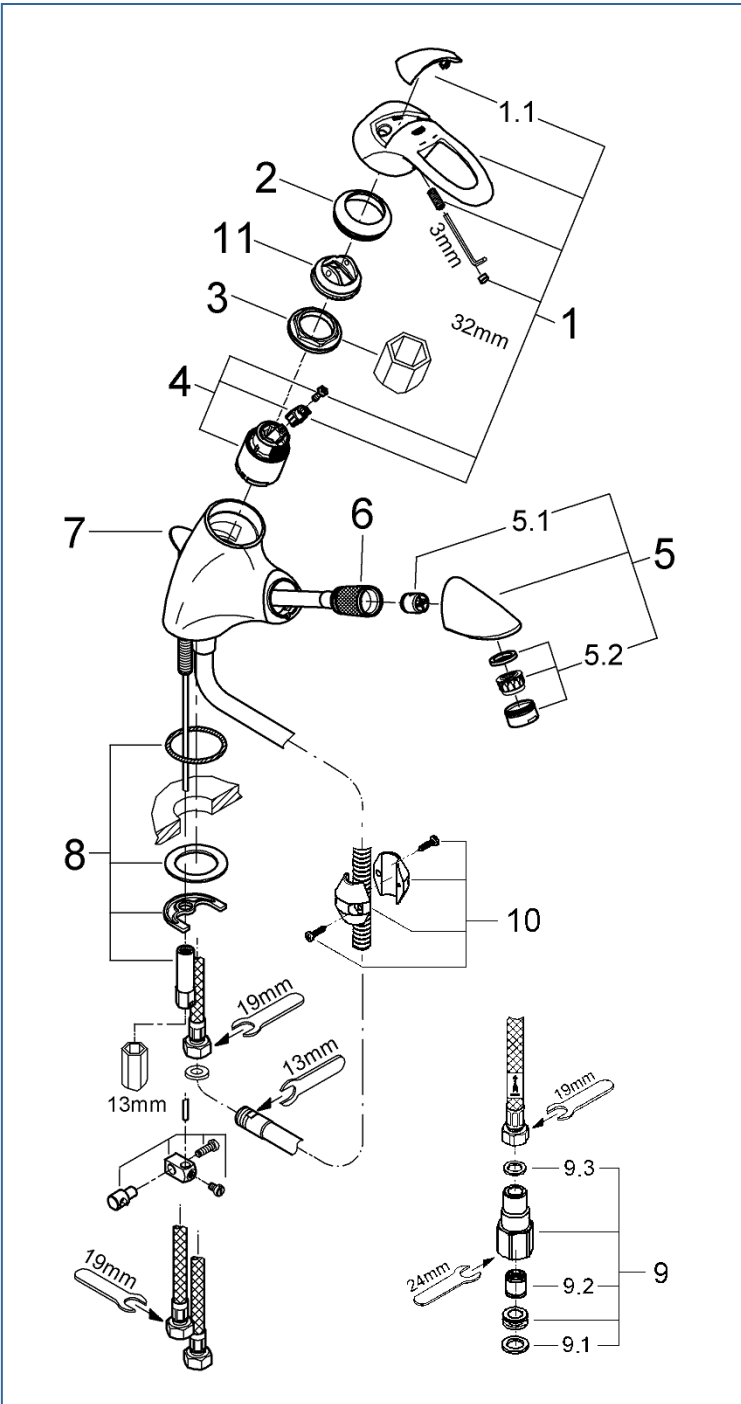

CHIARA

32498 32498000 3230400J



| 図番 | 名称 | 品番 |
|-----|---------------------------------|------------|
| 1 | キアラレバー | 廃番 |
| 1.1 | CHIARAレバーキャップ | ※ 11280P00 |
| 2 | ユーロスマート化粧カバー | 46436000 |
| 3 | 33254001用止ナット | 46460000 |
| 4 | セラミックカートリッジシングルレバーキッチン・洗面混合栓用 | 46374000 |
| 5 | 32498用ノズルヘッド | 廃番 |
| 5.1 | 逆止弁15MM | DW15 |
| 5.2 | M24マウザー | 13929000 |
| 6 | キアラ・ユーロプラス洗面用メタルホース | 46104000 |
| 6A | M15ホースパッキン | FP-02 |
| 7 | CHIARA引棒 | 廃番 |
| 8 | ユーロウイング締付セット | 46122000 |
| 9 | 接続アダプター1/2"フレキ管用(12072N002個セット) | JP010800 |
| 9.1 | 1/2"スーパーパッキン | FP-01 |
| 9.2 | 逆止弁15MM | DW15 |
| 9.3 | 3/8"用スーパーパッキン | FP-10 |
| 10 | ホース用おもり | 08576240 |
| 11 | 温度リミッター | 46375000 |

注1) ※印は受注発注品となります。

2) ご発注時に品切れの部品は、ドイツ本国の在庫状況により受注後1~2ヶ月後の納入になる場合もあります。