

## Grohtherm Cube

2415300J

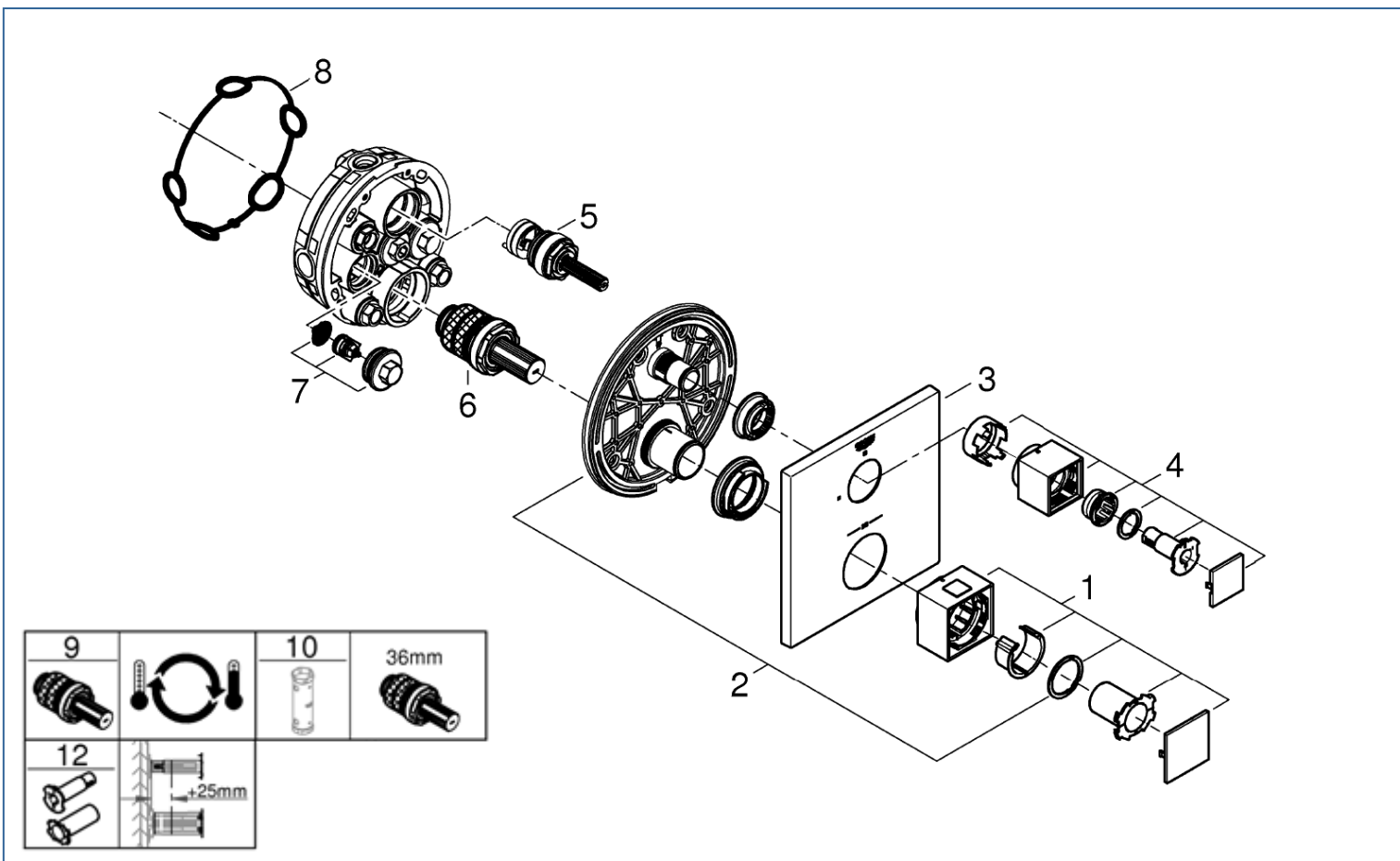

図番	名称	品番
1	グロサーモキューブ温度調整ハンドル	49091000
2	マウンティングプレート	※ 49080000
3	24153用化粧カバー	※ 49109000
4	グロサーモキューブ開閉ハンドル	49092000
5	スマートボックス用アクアデマー	49084000
6	スマートボックス用サーモカートリッジ3/4"	49028000
7	スマートボックス用逆止弁 15mm	49085000
8	ウォーターガイド用パッキン	48360000
9	逆配管サーモカートリッジ3/4"	※ 49003000
10	ソケットレンチ36mm34mm	49059000
12	スマートボックスサーモ用エクステンション25mm	14058000

注1) ※印は受注発注品となります。

2) ご発注時に品切れの部品は、ドイツ本国の在庫状況により受注後1~2ヶ月後の納入になる場合もあります。